



**Kotao  
na biomasu -  
pelete**

**Green  
Energy  
Pelet**

**ACV  
GE-P**



TRAJNOŽAREČI KOTAO S AUTOMATSKIM PUNJENJE

## Sadržaj:

1. Važna upozorenja;
2. Opis kotla;
3. Montaža;
  - 3.1 Opća upozorenja;
  - 3.2 Kotlovnica;
  - 3.3 Priključenje na dimnjak;
4. Presjek GE P kotla sa opisom elemenata;
5. Shema veze automatike;
6. Shema vanjskog priključenja;
7. Tabela sa tehničkim podacima;
8. Hidraulička shema;
9. Start rada kotla i čišćenje;
  - 9.1 Start rada kotla na biomasu;
  - 9.2 Start rada kotla na čvrsto gorivo;
10. Održavanje kotla;
11. Objašnjenje rada automatike za GE P;
  - 11.1 Očitavanje trenutnih vrijednosti parametra;
  - 11.2 Promjena vrijednosti željenih parametara;
  - 11.3 Početak rada kotla;

# 1. Važna upozorenje

## OPĆENITO

- Nakon uklonjenog pakovanja uvjeriti se u kompletnost isporuke, i u slučaju nedostataka, obratiti se prodavaocu koji je prodao kotao
- Kotao mora biti upotrebljen isključivo za namjenu koju je predvidio proizvođač. Isključuje se bilo kakva odgovornost od strane proizvođača za štetu uzrokovanu osobama, životinjama ili stvarima, u slučaju grešaka pri montaži, regulaciji, održavanju ili nepravilnom korištenju.
- U slučaju curenje vode isključiti uređaj sa električnog napajanja, zatvoriti napajanje vodom i obavijestiti ovlašteni servisi ili ovlaštenog montera.
- Ovo uputstvo je sastavni dio uređaja i mora se čuvati sa pažnjom i mora **UVIJEK** pratiti uređaj i u slučaju promjene vlasnika ili korisnika ili u slučaju priključenja na drugu instalaciju. U slučaju oštećenja ili nestanka tražiti novi primjerak od ovlaštenog prodavaoca.

## VAŽNA UPOZORENJA

Podsjećamo da korištenje uređaja na bio masu i kruto gorivo, koji imaju kontakt sa električnom energijom i vodom zahtijevaju poštovanje sigurnosnih mjera i to:

- Zabranjeno je korištenje kotla od strane djece i osoba sa ograničenim mogućnostima bez pratnje
- Zabranjeno je korištenje kotla na instalacijama sa radnom temperaturom manjom od 80÷90°C
- Zabranjeno je korištenje lako zapaljivih goriva (alkohol, nafta) radi bržeg paljenja drveta • Zabranjeno je odlaganje lako zapaljivih materijala u blizini kotla i u blizini vrata za loženje. Pepeo se mora odlagati u zatvorene i nezapaljive spremnike.
- Zabranjeno je spaljivanje otpada i materijala čije sagorijevanje prouzrokuje plamen ili opasnost od eksplozije (npr. plastične vrećice, piljevinu, ugljenu prašinu, blato itd.)
- Zabranjena je bilo kakva intervencija tehničke osobe ili čišćenje prije nego se kotao isključi sa električnog napajanja postavljajući glavni prekidač uređaja na (0) "isključeno".
- Zabranjena je izmjena na sigurnosnim elementima
- Zabranjeno je zatvaranje ventilacijskih otvora na prostoriji u kojoj se nalazi kotao. Ventilacijski otvori su neophodni za pravilno sagorijevanje
- Zabranjeno je izlaganje kotla atmosferskim nepravilnostima. Sam kotao nije predviđen za vanjski montažu i ne sadrži sistem protiv smrzavanja.
- Zabranjeno je isključivanje kotla ukoliko vanjska temperatura može da padne ispod NULE (opasnost od smrzavanja)
- Voditi računa o položaju klapne za dovod zraka (detaljnije objašnjenje u poglavlju **START RADA KOTLA**)

## 2.Opis kotla

Kotao ACV GE P - TKAN je razvijen sa ciljem da ACV ponudi tržištu kotao koji je po svojim mehaničkim i termičkim osobinama izrazito namijenjen biomasi kao gorivu.

Koristeći opći pojam „BIOMASA“ naravno da se prije svega misli na pelet, ali treba istaći i mogućnost loženja sa košticama voća (višnja, trešnja...), opiljcima iz drvoprerade, granuliranim ugljenom finoće do 25mm itd. Prilikom korištenja navedenih goriva podrazumijeva se automatska kontrola glavnih parametara rada. Također moguće je koristiti i određenu biomasa koja je sporedni produkt nekih procesa iz prehrambene industrije (maslina, breskva, šljiva...). U svim navedenim primjerima korištenja biomase zahtjeva se određen stupanj suhoće goriva. S' druge strane zahtjevi tržišta su uvijek okrenuti ka što većoj univerzalnosti goriva, tako da je TKAN moguće ložiti i sa krutim gorivima (drvetom, ugljenom...) i tada je loženje ručno.

Samo sagorijevanje se u ovoj situaciji odvija pod prinudnim Upuhavanjem zraka pomoću ventilatora, tako da je **GE P** u ovim uvjetima efikasniji nego njegovi prethodnici koji funkcioniraju po principu slobodnog dotoka zraka.

Serijski kotlova **GE P** proizvodi se u dvije varijante snage **GE P 1** i **GE P 2**. **GE P 1** pokriva opseg snaga od 20÷35 kW a **GE P 2** je u opsegu 40÷60 kW.

### KONSTRUKCIJA

Vodeni dio kotla, njegov način izmjene topline između dimnih plinova i vode, prilagođen je biomasi i uglju. Zbog primjene ventilatora, tj. prinudnog upuhavanja zraka put dimnih plinova duži je nego kod standardnih kotlova. Iz istih razloga moguća je primjena usmjerivača dimnih plinova tzv. turbulatora koji dodatno povećavaju stupanj iskorištenja kotla.

Stupanj iskorištenja na pelet je preko 90%. Pri normalnim režimima temperatura dimnih plinova na izlazu je oko 120 °C, a pri maksimalnim režimima je ispod 150 °C. Ove vrijednosti mogu u svakom trenutku da se očitaju na displeju. Svaka veličina **GE P** kotla posjeduje bakreni izmjenjivač za priključivanje ventilatora za termičko osiguranje kao i klapnu za potpalu. Svi dijelovi vodenog dijela kotla izrađeni su od bešavnih cijevi kvalitete **ST 35.4** i kotlovskih limova debljine 4mm i više, u ovisnosti od snage kotla. Limovi su kvalitete **1.0425 EU** standard odnosno **P265GH** standard **EUII**

Ložište je po svojem principu rada tzv. „izviruće“, gdje gorivo iz zone transporta ide vertikalno uvis tj. izvire do zone sagorijevanja. Napravljeno je od masivnih izolacijskih materijala i sivog lijeva.

Transport goriva osiguran je pužnim transporterima. Gorivo dolazi iz silosa zapremine 240 L. U slučaju potrebe vrlo je lako, demontirati cjeli sklop u tri nezavisne cjeline: silos, mehanizam za punjenje i kotao.

## 3. Montaža

### 3.1 Opća upozorenja

Kotao se isporučuje sa vanjskom oblogom koja sadrži izolaciju debljine 30mm



**Kotao je sa ventilatorom i automatikom i oba uređaja koriste napajanje 230V, tako da nepravilno instaliranje i neoprezno rukovanje mogu da ugroze ljudski život strujnim udarom.**



**Kotao na čvrsto gorivo i prinudnog upuhavanja zraka treba instalirati prema važećim normama i zakonskim propisima. Svaka izmjena ili na mehaničkoj konstrukciji ili na električnoj instalaciji smatra će se narušavanjem garancijskih uvjeta i dovest će do njenog nevaženja.**

Osnovni zahtjevi koje treba ispuniti prilikom montiranja su:

- Kotao može da bude priključen na otvoreni sistem centralnog grijanja, ali i na zatvoren sistem centralnog grijanja. U slučaju priključenja na zatvoreni sistem ,preporučuje se ugradnja ventila za termičko osiguranje od pregrijavanja, što je određeno i odgovarajućim zakonima svake države u kojoj se kotao priključuje.
- Kotao mora da se nalazi na sigurnoj udaljenosti od lako zapaljivih materijala.
- Električno napajanje kotla je 230V i 50Hz i priključenje svih uređaja koje kotao sadrži treba uraditi prema važećim propisima i priključenje radi ovlaštena osoba.
- Priključenje na dimnjak također se radi prema obavezujućim propisima kao i preporukama proizvođača što se može vidjeti u narednom tekstu.

### 3.2 Kotlovnica

Kotlovnica mora biti osigurana od smrzavanja.

Podloga za kotao u kotlovnici mora biti od nezapaljivog materijala. Preporučene vrijednosti udaljenosti sve četiri strane kotla u odnosu na zidove kotlovnice ili neka druga tijela (akumulacijski bojler itd.) prikazane su na **slici 1**. Ove vrijednosti udaljenosti omogućavaju siguran pristup prilikom loženja, dovoljan prostor za čišćenje i nesmetan pristup ventilatoru i ventilu za punjenje i pražnjenje. Kotao sa svoje lijeve strane treba da bude udaljen od zida od 100 do 200mm tj. onoliko koliko je potrebno prostora za priključenje ventila za termičko osiguranje. Ako se ventil ne ugrađuje onda prostor može biti i manji. Ručica klapne za potpalu je demontažna i može se staviti i na lijevu i na desnu stranu kotla. Prostor sa desne strane kotla, koji se preporučuje da bude barem 800mm od silosa bitan je iz razloga što poslije čišćenja kotla korisnik tada prolazi i izvlači pepeljaru iz zadnjeg dijela ložišta. Kotlovnica mora da posjeduje dovoljne ventilacijske otvore za svježi zrak.

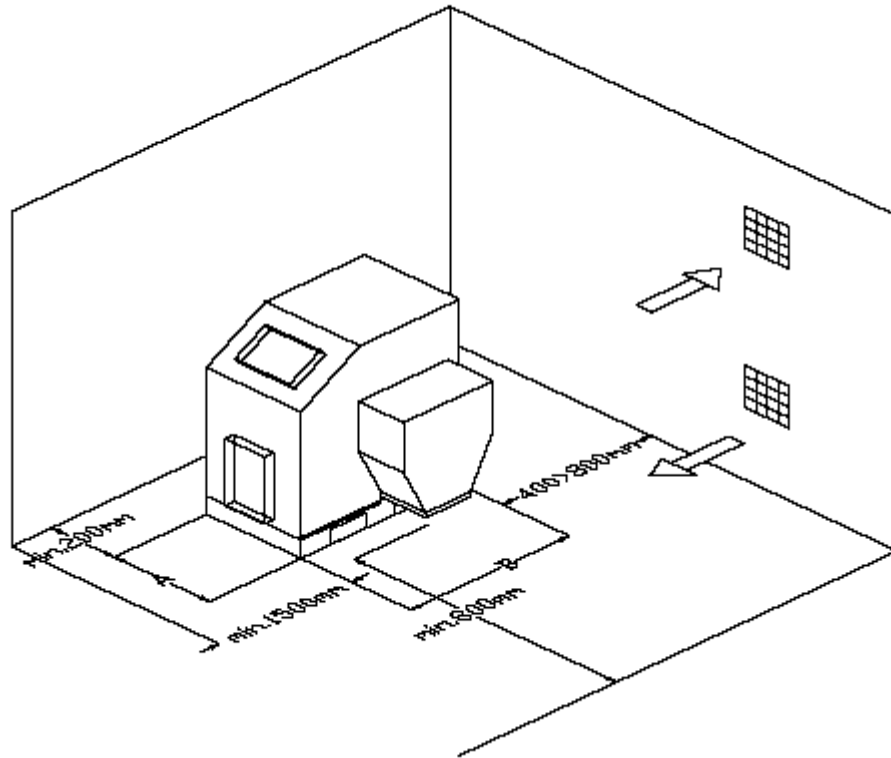

Slika 1. Pozicioniranje kotla u kotlovnici

Ukupna površina ovih otvora je minimalno  $150\text{cm}^2$  za snage do  $50\text{kW}$  a za snagu preko  $50\text{kW}$  površina mora biti veća za još  $2\text{cm}^2$  po kilovatu.

$$A = 150\text{cm}^2 + 2\text{cm}^2 \cdot (\sum Q_n - 50\text{kW}) \quad \sum Q_n = \text{moguće snage preko } 50\text{kW}.$$

*kW*

Nedostatak dovoljne ventilacije u kotlovnici može uzrokovati više problema u radu kotla. Glavni problem je nemogućnost postizanja visokih temperature izlazne vode tj. ne postizanje maksimalne snage što dovodi do kondenziranja u kotlu.

- Uzeti u obzir neophodan minimalni prostor koji je potreban za prilaz sigurnosnim elementima i za izvršenje operacija čišćenja
- Utvrditi da li je stupanj električne zaštite u skladu sa karakteristikama prostorije u kojoj će kotao biti smješten
- Zabranjeno je izlaganje kotla atmosferskim nepravilnostima. Sam kotao nije predviđen za vanjsku montažu i ne sadrži sistem protiv smrzavanja.
- Zabranjeno je zatvaranje ventilacijskih otvora na prostoriji u kojoj se nalazi kotao. Ventilacijski otvori su neophodni za pravilno sagorijevanje

### 3.3 Priključenje na dimnjak

Najoptimalnije postavljanje kotla na dimnjaču je takvo da dimnovod koji spaja centar izlaza dimnih plinova iz kotla i centar priključenja na dimnjak bude u blagom usponu (do 3%) (pogledati **sliku 2**).

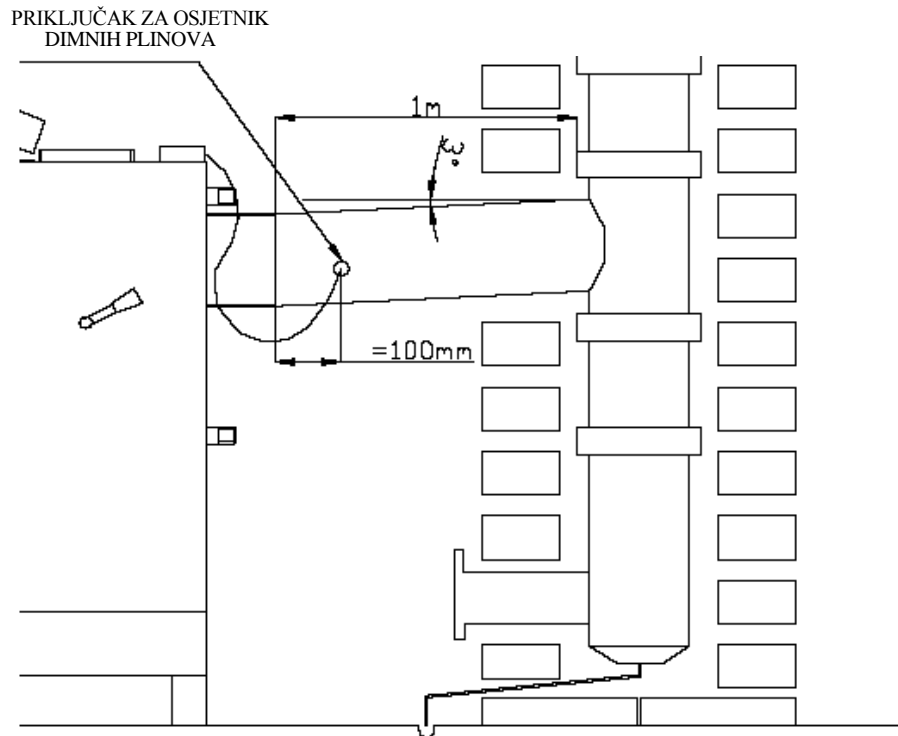

*slika 2. Prikaz priključenja na dimnjak*

Treba izbjegavati ako je moguće koljena, a ako nije onda je maksimalni broj koljena(2). Dimni kanal od kotla do dimnjaka poželjno je izolovati, posebno ako ima koljena i dužih dijelova.

Na dimnoj cijevi, približno 100mm od dimnjače kotla, treba izbušiti otvor i montirati uložak za temperaturnu sondu dimnih plinova. Bez informacije o temperaturi dimnih plinova nema ni automatskog režima rada kotla.

Sam dimnjak trebao bi biti napravljen od keramičkih cijevi, oko njih treba da je izolacija debljine 3-5cm i zadnji vanjski sloj je cigla ili specijalni dimnjački elementi. Ako dimnjak ipak nije od keramike već od cigle, površina svijetlog presjeka takvog dimnjaka mora da bude 30% veća nego ovakva površina keramičkog dimnjaka. Minimalne dimenzije presjeka oba dimnjaka i minimalne visine date su u tabeli 1.

Dimnjak mora imati i vratašca za čišćenje a ona moraju dobro da brtve. Izlaz dimnjaka na krovu mora da bude po određenim propisima. Razlikuju se dva slučaja: ako je kut krova manji od  $12^\circ$  i ako je kut krova veći od  $12^\circ$ . Za kut manji od  $12^\circ$  visine dimnjaka iznad krova je 1m a za kut veći od  $12^\circ$  treba pogledati skicu.

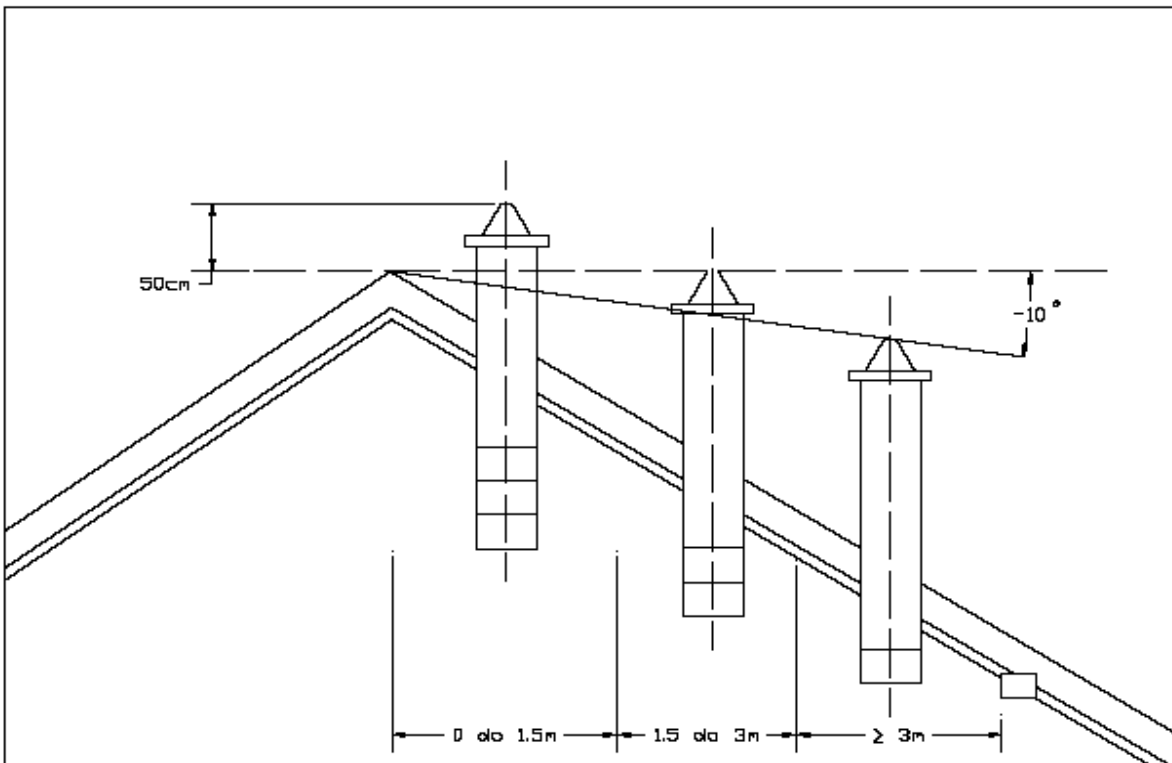

Ukoliko mislite da je dimnjak prejak i da previše hladnog zraka prolazi kroz kotao, na izlazu iz kotla postoji klapna kojom može da se smanji protok izlaznih plinova. Čišćenje dimnjaka treba biti redovito ili barem jedanput godišnje.

***Ukoliko dimnjak nije propisne visine, poprečnog presjeka ili ako se ne čisti moguće su komplikacije u radu kotla. Prije svega nije moguć visoko temperaturni režim rada, tj. nema maksimalne radne snage, a posljedica toga je pojava kondenzacije što utječe na radni vijek kotla.***

***Slab dimnjak je glavni razlog da u toku potpale kotla ili u toku rada imamo pojavu dima na gornjim ili donjim vratima, naročito pri većim brojevima okretaja ventilatora.***

## 4. Presjek ACV GE P - kotla sa opisom elemenata

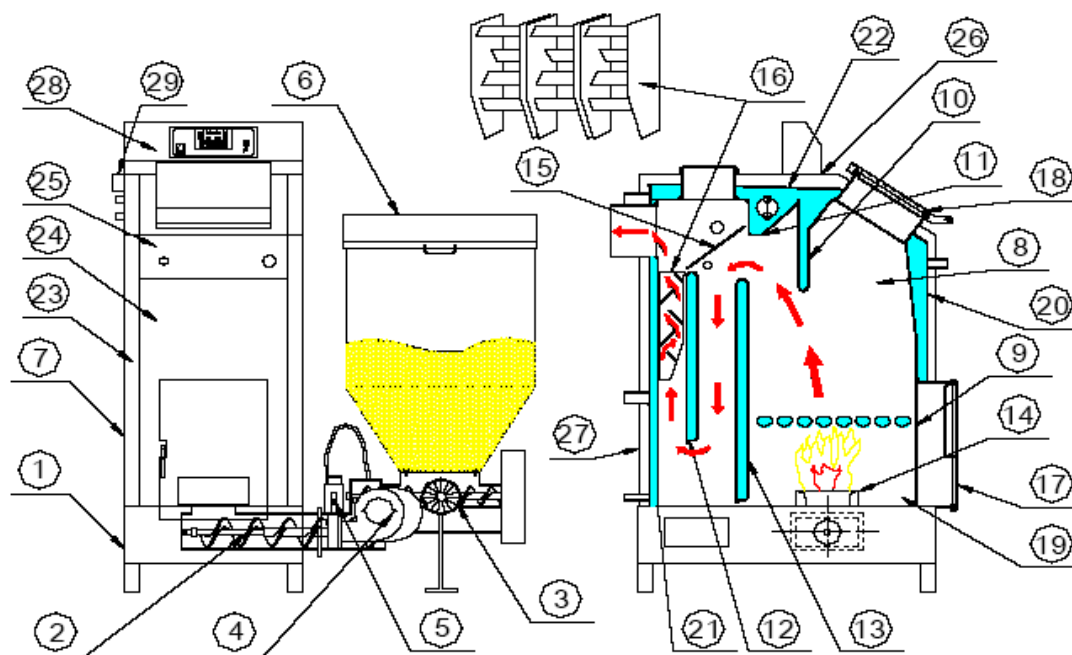

slika 3. Presjek kotla GE P

- |   |                                    |
|---|------------------------------------|
| 1. Pod kotla                                      | 19. Bočna strana II plašta         |
| 2. Pužni transporter                              | 20. Prednja strana II plašta       |
| 3. Motor reduktor                                 | 21. Krov II plašta                 |
| 4. Ventilator                                     | 22. Krov II plašta                 |
| 5. Sigurnosna klapna                              | 23. Bočna strana oplata            |
| 6. Silos  | 24. Prednja strana II plašta       |
| 7. Kotao GE P                                     | 25. Kosina oplata                  |
| 8. Bočna strana I plašta                          | 26. Krov oplata                    |
| 9. Prednja strana I plašta                        | 27. Zadnja strana oplata           |
| 10. Ekran I plašta                                | 28. Automatika                     |
| 11. Krov I plašta                                 | 29. Konektor spoljnog priključenja |
| 12. Veća izmjenjivačka zatvorena kutija I plašta  |                                    |
| 13. Manja izmjenjivačka zatvorena kutija I plašta |                                    |
| 14. Ložište                                       |                                    |
| 15. Klapna  |                                    |
| 16. Turbulatori                                   |                                    |
| 17. Donja vrata                                   |                                    |
| 18. Gornja vrata                                  |                                    |

## 5. Shema spajanja automatike

Na shemi (slika 4) automatike vide se svi uređaji koji su povezani ali i oni uređaji koji mogu dodatno da se vežu kao opcija. To su prije svega sobni programski termostat (ili obični), mikroprekidač i vanjski osjetnik. Ako želimo da priključimo ove uređaje predhodno treba da sklonimo most (briku) sa odgovarajućih konektora.

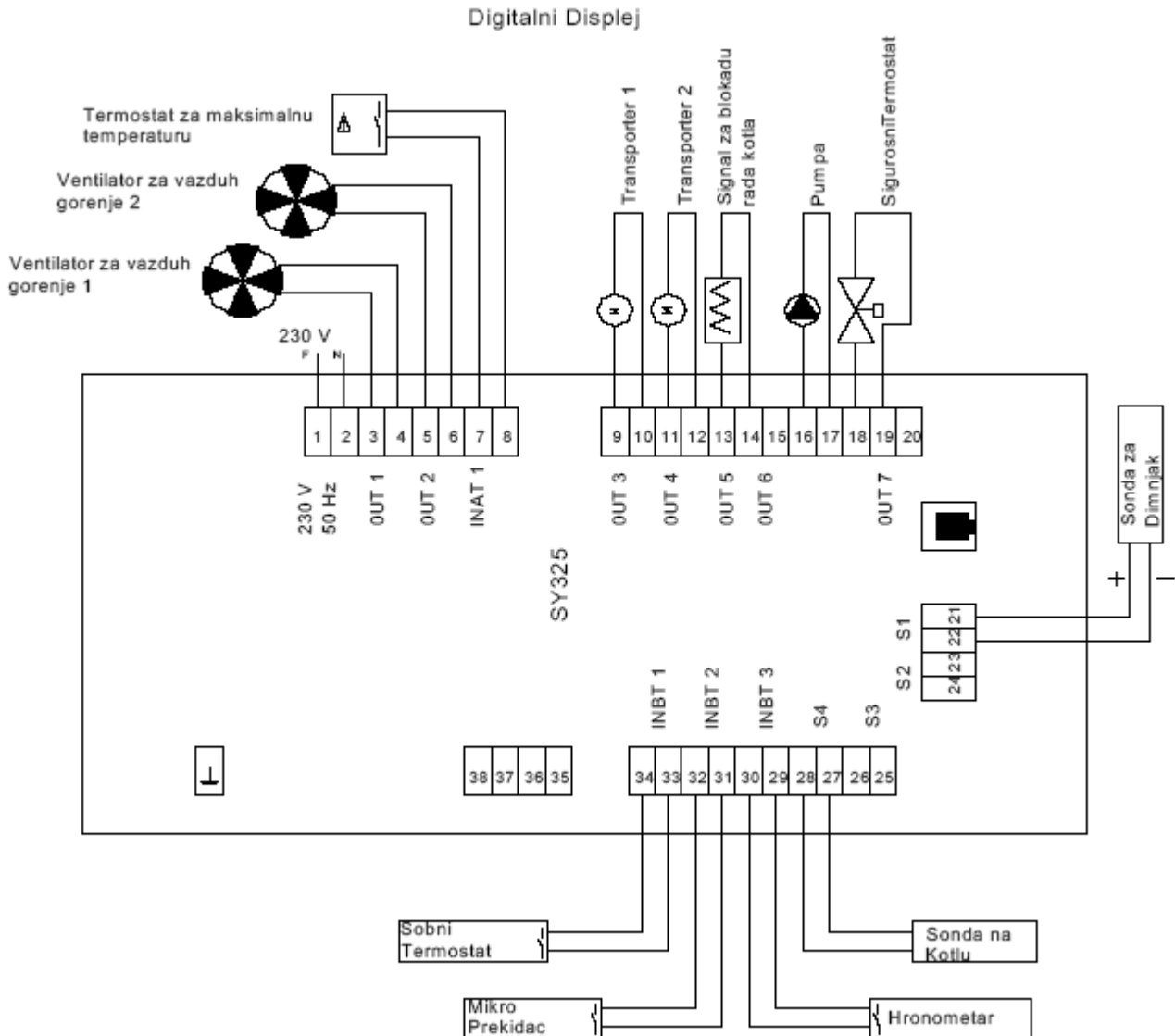

## 6. Shema vanjskog priključenja

Vanjsko priključenje moguće su preko sedmopolnog konektora koji se nalazi na bočnoj strani oplata kotla. Preko njega ide glavno elektro napajanje automatike. Glavna pumpa centralnog grijanja također se povezuje preko ovog konektora. Ukoliko želimo da spojimo obični ili programski sobni termostat, povezujemo ga preko ovog konektora. Prije spajanja potrebno je skinuti most (briku) za sobni termostat. Prikazano na shemi (*slika 5*)

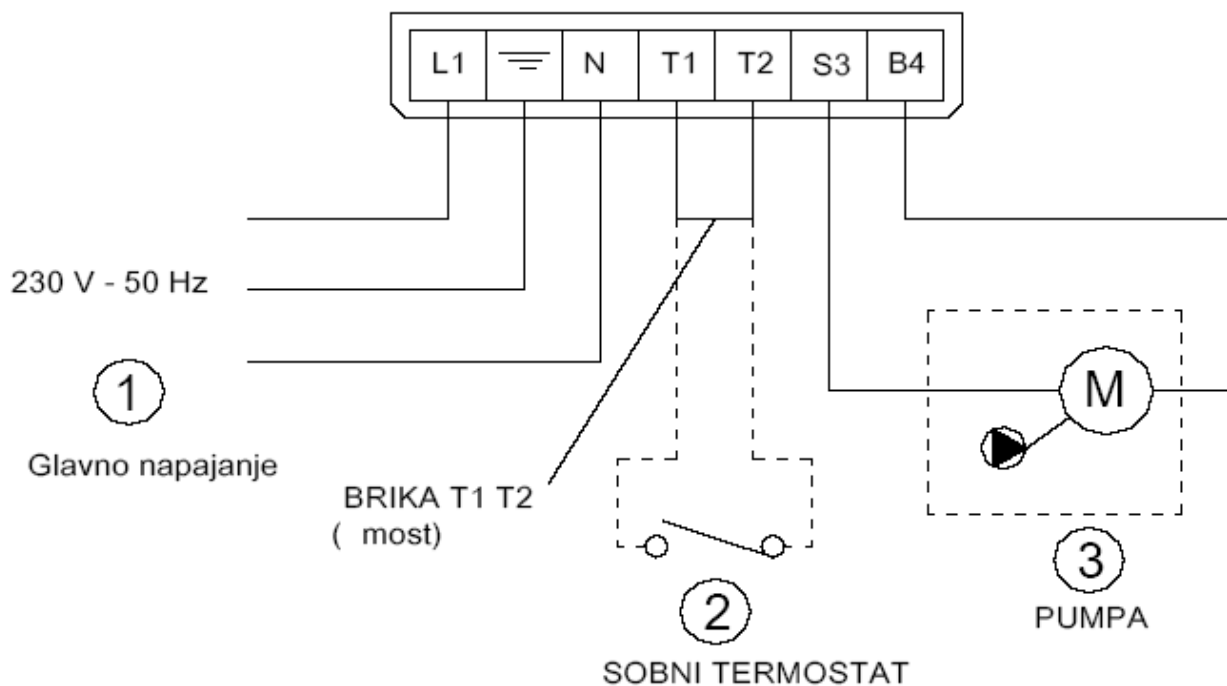

*slika 5. Shema vanjskog povezivanja*

## 7. Tabela sa tehničkim podacima

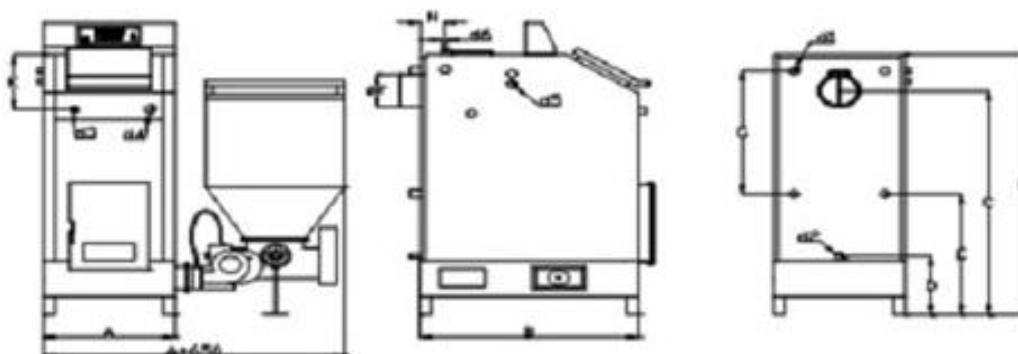

Tip kotla		GE P 1	GE P 2
Snaga	kW	20÷30	40÷60
Radni pritisak	K Pa	300	300
Probni pritisak	K Pa	450	450
Zapremina vode u kotlu	L-cca	80	95
Masa kotla	kg	535	595
Potrebna promaja	Pa	18	18
Temperatura ispušnih plinova	şC	150	150
Max. radni pritisak	bar	3	3
Max. temp. polaznog voda	şC	90	90
Min. temp. povratnog voda	şC	70	70
Stupanj iskoristivosti	%	90	90
A	mm	520	570
B		885	960
C		1223	1280
D		340	340
E		828	995
F		180	200
G		530	697
H		1420	1480
K		310	310
N		80	80
d1	col	1	5/4
d2		1/2	1/2
d3		3/4	3/4
d4		1	1
d5		1/2	1/2
d6		1/2	1/2

## 8. Hidraulična shema

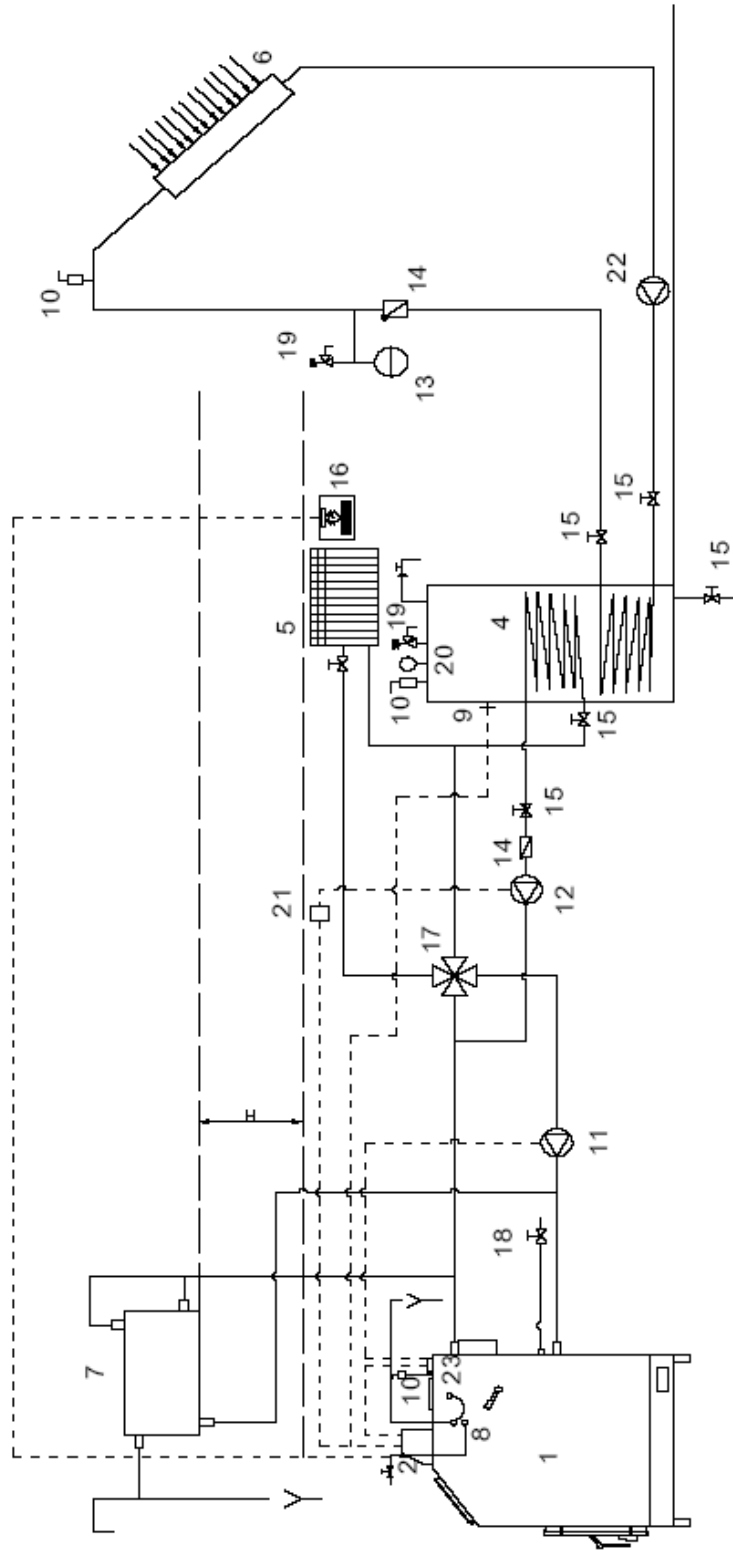

- |                                      |                                       |  |
|--------------------------------------|---------------------------------------|--|
| 1. Kotao TKAN                        | 10. Pumpa za grejanje                 | 18. Sigurnosni ventil                        |
| 2. Automatika                        | 11. Pumpa kruga akumulacionog bojlera | 19. Manometar                                |
| 3. Akumulacioni bojler               | 12. Zatvorena ekspanziona posuda      | 20. Termostat pumpe akumulacionog bojlera    |
| 4. Radijator                         | 13. Nepovratni ventil                 | 21. Pumpa solarnog kruga                     |
| 5. Solarni kolektor                  | 14. Kuglasti ventil                   | 22. Priključak za sondu termickog osiguranja |
| 6. Otvorena ekspanziona posuda       | 15. Sobni termostat                   |  |
| 7. Priključak za termicko osiguranje | 16. Cetvorokraki mesajuci ventil      |  |
| 8. Sonda temperature sanitarne vode  | 17. Ventil za punjenje i praznjenje   |  |
| 9. Odzracni ventil                   |                                       |  |

## 9. Start rada kola i čišćenje

### 9.1 Start rada kotla na biomasu

- Napuniti silos gorivom. Silos je zapremine 240 L. Obavezno zatvoriti poklopac silosa.
- Uvjeriti se da je sigurnosna klapna u takvom položaju da se kanal za kretanje klapne vidi u dužini od 15÷20 mm (*slika 6.*)  
Ukoliko je sigurnosna klapna u krajnjem donjem položaju sav zrak ide kroz masu goriva i ne dozvoljava povrat plamena. Ako je klapna u krajnjem gornjem položaju sav zrak ide na dize sagorijevanja u sivom lijevu. Postoji mogućnost da se kanal za transport i puž tako zagriju da se silos za gorivo zapali.

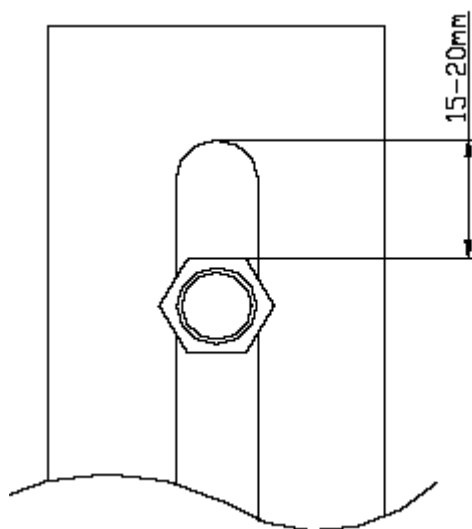

*slika 6. Prikaz položaja sigurnosne klapne*

- Provjeriti da li su ventilator, motor i lančanicu u svojoj kutiji neoštećeni poslije transporta i smještanja u kotlovnici.
- Provjeriti da li je sonda za mjerenje temperature dimnih plinova postavljena u dimnoj cijevi. Bez sonde u dimnoj cijevi nemoguć je rad kotla.
- Uključiti dovod struje u automatiku i dopuniti pelet, odnosno neko drugo gorivo do polovine ložišta. To je visina kad gorivo postaje vidljivo gledajući kroz donja vrata kotla. Dopunu ložišta možemo izvršiti na dva načina: više puta paliti i gasiti kotao ili primjenom specijalne funkcije za to, što je detaljno objašnjeno u poglavlju **10 (AUTOMATIKA)**.

Ako je funkcija startovanja kotla ON pravilno urađena, na automatici će da svijetli lampica elektro grijača potpale. El.grijač je smješten u donjoj zoni ložišta i ako je on u kontaktu sa gorivom, poslije 5÷6 min. osjetićete se dim u ložištu.

Tada treba otvoriti klapnu kotla zbog mogućnosti izbijanja dima na donja i gornja vrata. Kada se početni plamen razgori i temperatura dimnih plinova pređe 50 °C kotao ulazi u radni ciklus i počinje sa automatskim dodavanjem goriva.

Poslije od prilike pola sata proveriti temperaturu dimnih plinova (*objašnjeno u poglavlju 10 AUTOMATIKA*) i ako je ona relativno visoka preko 180 °C, zatvoriti klapnu kotla. U koliko se klapna ostavi duže vrijeme otvorena postoji opasnost da dimni plinovi pređu 250 °C poslije čega kotao prelazi u samogašenje tj. samoodržavanje plamena.

Osnovna dva parametra koja korisnik regulira na osnovu vrste goriva i snage plamena su: vrijeme dotoka goriva u ložište tipka „9” i snaga (broj okretaja) ventilatora tipka „8”

Ova dva parametra moraju biti u takvom međusobnom odnosu da se proces sagorijevanja uvijek vrši na vrhu ložišta. Sagorijevanje treba biti tako da nema ni prosipanja goriva van ložišta od sivog lijeva, ali ni povrata plamena ka silosu.

Korektno podešavanje sagorijevanje u kotlu je moguće za od prilike sat vremena. Orijentacijske vrijednosti tih parametra, za kotao **GE P 2** i za pelet vlažnosti ispod 7% i kalorijske snage 1kg→5kW su sljedeće:

1. Ventilator 45% i punjač 4,5 sec. → snaga kotla pri minimumu od 40 kW.
2. Ventilator 65% i punjač 7sec. → snaga kotla pri maksimumu od 60 kW.

Poslije korektnog određivanja ova dva parametra kotao ulazi u potpuno automatizacijski proces rada.

## **9.2 Start rada kotla na čvrsto gorivo**

U slučaju da korisnik želi rad kotla na čvrsto gorivo treba odraditi sljedeće korake:

- Na prednjoj strani kotla gdje je priključak od 3/4” cola staviti klasičan regulator promaje za kotlove na čvrsto gorivo.
- Otvoriti gornji poklopac i kroz njega izvaditi turbulatore.
- Pokriti ložište od sivog lijeva zbog lakšeg čišćenja i izbjegavanja kontakta žara i el. grijača za potpalu.

## 10. Održavanje kotla

Kotao TKAN zahtjeva svakodnevno i periodično čišćenje.

- Svakodnevno čišćenje se odnosi i na prostor samog ložišta od sivog liva gdje stalnim izbacivanjem pepela omogućavamo bolji rad elektro grijača za potpalu i bolje sagorijevanje tj. veću količinu zraka kroz zračne kanale u sivom livu. Također pepeo već u toku dana počinje da se taloži na podu, prostoru oko samog ložišta. Pri prosječnim parametrima sagorijevanja 100kg peleta proizvede 1kg pepela.
- Na svakih 3 do 7 dana potrebno je očistiti prostor između cijevi rešetke za čvrsto gorivo. Također potrebno je očistiti naslage na zidovima samog ložišta. Ovim dobijemo bolji stupanj prijenosa jer jedan milimetar naslaga katrana i čađi smanjuje prijenos topline za 5%.
- Jednom u mjesec dana potrebno je otvoriti i gornji poklopac za čišćenje, izvaditi turbulatore i sa cijelog tada dostupnog dijela kotla skinuti katran i čađ. Sve što se tada skine pokupi se kroz donje otvore.

U koliko u kotlu, tokom korištenja javi kondenzacija, potrebno je pokupiti kondenzat a cijeli kotao iznutra premazati osnovnim sredstvima za čišćenje ili barem gašenim vapnom. Na taj način se vrši neutralizacija kiselina uslijed kondenzacije.



***Na ovaj način obavezno konzervirati kotao na kraju grijane sezone. U toj situaciji zatvoriti i sve otvore na kotlu da ne dođe do cirkulacije zraka kroz kotao jer i tako može doći do pojave vlage u kotlu.***



***Održavanje kotla je jedan od najvažnijih faktora za dužinu radnog vijeka kotla. Naručito je bitno da u van sezoni kotao bude očišćen i da se izvrši neutralizacija kiselina na već opisan način.***

## 11. Objasnjenje rada automatike TKAN

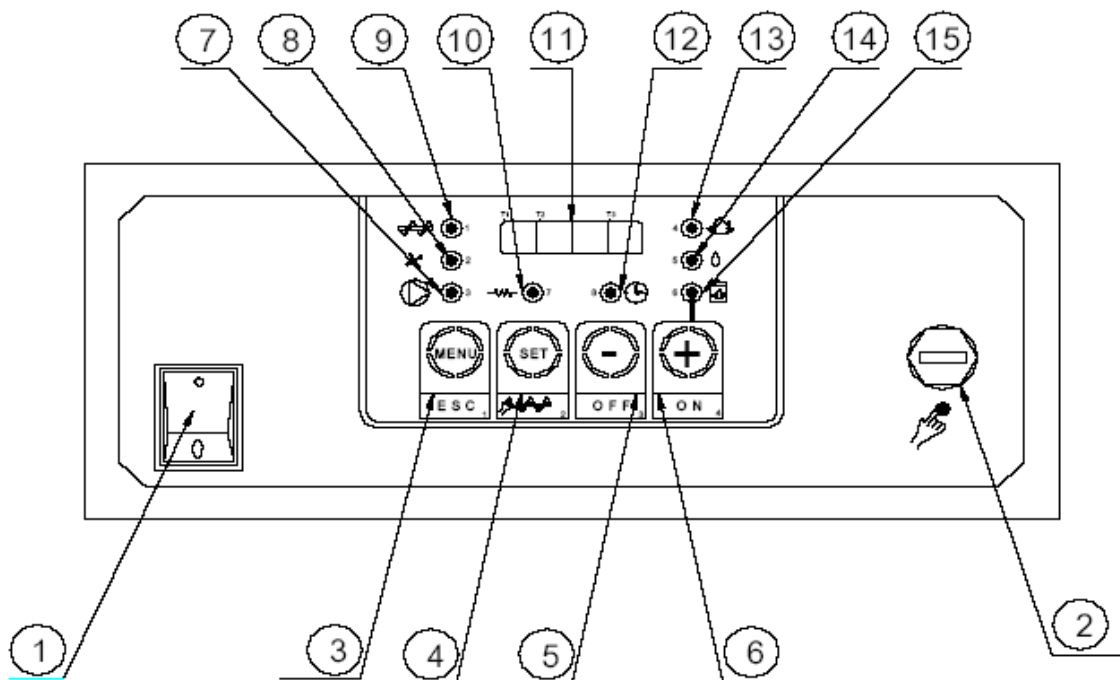

### *AUTOMATIKA TKAN*

1. Glavni prekidač
2. Osigurač
3. MENU-odabir funkcija
4. SET-potvrda željenih vrijednosti
5. OFF-prekid rada
6. ON-start
7. Pumpa cirkulacijska
8. Brzina ventilatora
9. Rad motora puža za punjenje
10. Elektro grijač za potpalu
11. Display
12. Sat (vremensko programiranje)
13. Temperatura vode u kotlu
14. Režim rada
15. Vrsta goriva

Dovod struje u sve komponente sa el. napajanjem vršimo pritiskom na tipku **1(Glavni prekidač)**. Na taj način pod naponom su:

- cirkulacijska pumpa centralnog grijanja
- motor puža za punjenje
- elektro grijač za potpalu

### 11.1 Očitavanje trenutnih vrijednosti parametra

Vrijednosti parametra koje mi možemo da mijenjamo a utječu na cjelokupan proces očitavaju se na **11(Display)**.

To su parametri obilježeni svjetlosnim pokazivačima i na shemi automatike prikazani su brojevima **7,8,9,13,14,15**. Pritiskom na tipku **3(MENU)** automatski će biti obilježen parametar **9**, i trenutna njegova vrijednost biti će prikazana na display.

Ako želimo da očitavamo vrijednost nekog drugog parametra do njega dođemo pomicanjem gore ili dolje pomoću tipki **5(-)** i **6(+)**.

### 11.2 Promjena vrijednosti željenih parametra

U trenutku kada hoćemo da promijenimo željenu vrijednost parametra prvo ga označimo na već opisan način, zatim pritisnemo tipku **4(SET)** pri čemu će trenutna vrijednost početi da treperi. Tada sa tipkama **5(-)** i **6(+)** smanjujemo ili povećavamo vrijednost parametra. Željenu vrijednost obavezno potvrdimo pritiskom na tipku **4(SET)**. U protivnom vrijednost neće biti zapamćena u procesoru. Na početno stanje vraća se pritiskom na tipku **3(ESC)**.

### 11.3 Početak rada kotla

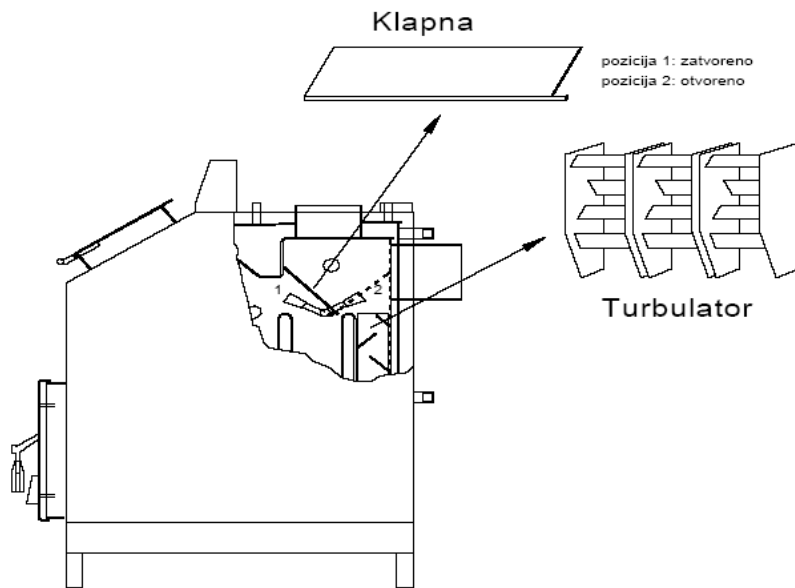

Slika 7. Prikaz položaja klapne i turbulatora

Prije početka eksploatacije treba biti siguran da je cjela instalacija, a naročito kotao dobro od zračen i da nema curenja.

! **Automatiku ne smijete uključivati u struju dok niste apsolutno sigurni da svi električni dijelovi i provodnici nisu u kontaktu sa vodom.**

Polu sata prije spočetka rada kotla ručicu klapne prebaciti u radni položaj **OTVORENO**, kao što je prikazano na **slici 7**. Takođe provjeriti da li se na zadnjoj strani kotla nalaze **TURBULATORI** koji su također prikazani na **slici 7**.

Kotao startamo tako što 3 sekunde držimo tipku **6(ON)**. Tada ventilator odmah počinje sa radom, a poslije par sekundi upali se signalna **lampica 10** koja pokazuje da je upaljen elektro grijač za automatsku potpalu peleta. Poslije 2 minuta po startanju kotla ,kreće sa radom i automatsko punjenje peleta i to tako što motor reduktor sa pužem radi 50 sekundi a za to vrijeme svijetli signalna **lampica 9**.

Da bi napunili prostor za sagorijevanje do vrha, potrebno je više puta (najčešće 3) ponoviti proces startanja i gašenja kotla.

Gašenje se vrši tako što 5 sekundi držimo pritisnutu tipku **5(OFF)**.

Najbitniji parametar rada kotla je željena temperatura vode u kotlu što je označeno **lampicom 13** na automatici. Kotao radi sve dok temperatura nije dostigla zadatu vrijednost.

Kada je temperatura vode u kotlu na nivou zadate, odmah se gasi ventilator i prestaje mogućnost da dođe do automatskog punjenja. Kada temperatura opadne ventilator i motor punjenja su opet u radnom režimu.

Na automatici postoji mogućnost ugradnje i sobnog termostata. U tom slučaju bitna je temperatura prostorije u sobi. Ona je primaran parametar za rad kotla, a ne temperatura vode u kotlu.

Sagorijevanje peleta bez obzira na snagu kojem kotao radi treba da se vrši na vrhu prostora za sagorijevanje. Ovo se postiže podešavanjem parametra količine zraka, **lampica 8** i vremena punjenja, **lampica 9**.

U koliko se desi da plamen počne vremenom da se spušta ka silosu, znači da treba povećati vrijeme punjenja. Ako želimo tada da smanjimo i snagu i istovremeno možemo da smanjimo i količinu zraka koja je izražena u postotcima. Ako se desi da vatra izlazi iz prostora za sagorijevanje, tada smanjujemo količinu punjenja i eventualno povećavamo količinu zraka. Za točno određivanje parametra vremena punjenja i količine zraka za određenu vrstu peleta i željenu snagu, potrebno je promatrati proces sagorijevanja jedan sat.